

## OPCIÓN B

### EJERCICIO 2 (3 puntos)

Halla las proyecciones del triángulo ABC dado en verdadera magnitud y que está situado en el plano  $\alpha$  que pasa por LT y por el punto P.

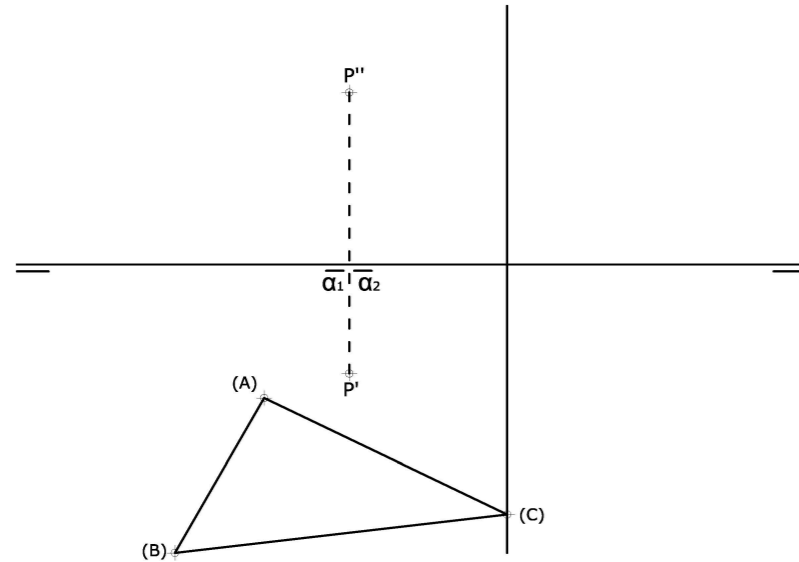

### EJERCICIO 3 (3 puntos)

Dibuja, a escala 2/1, la perspectiva isométrica de la pieza dada por sus vistas representadas a la escala natural. No tener en cuenta el coeficiente de reducción. Usa el punto R como referencia.

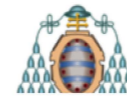
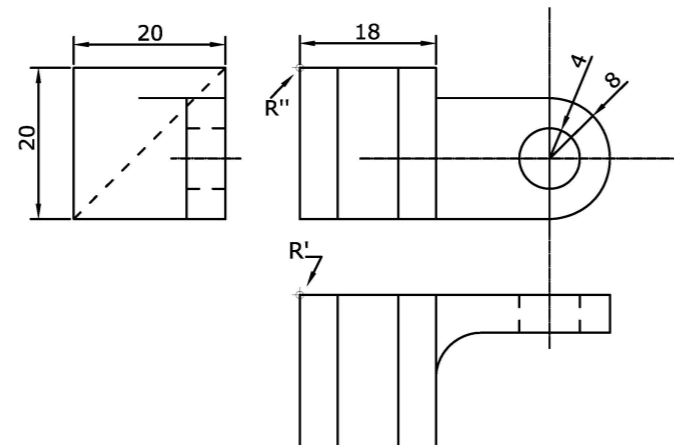
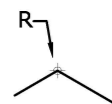

Vicerrectorado de Estudiantes  
Área de Orientación y Acceso

CONVOCATORIA: .....

SEDE: .....

FASE: .....

MATERIA: DIBUJO TÉCNICO II

**El alumno deberá escoger una de las dos opciones (A ó B) que resolverá en su integridad.**

**Cada opción consta de 1 ejercicio dividido en 2 apartados de 2 puntos cada uno y 2 ejercicios de 3 puntos cada uno.**

**La falta de limpieza y de precisión en la presentación podrán suponer una disminución de hasta 0,40 puntos por ejercicio.**

CALIFICACIÓN	2ª Corrección (doble corrección)	3ª Corrección (doble corrección)	RECLAMACIÓN
Firma	Firma	Firma	Firma

ESPACIO  
RESERVADO  
PARA  
LA  
UNIVERSIDAD

## OPCIÓN A

### EJERCICIO 1.1 (2 puntos)

Construye un romboide dados el lado mayor  $a$ , el lado menor  $b=40\text{mm}$  y la diagonal mayor  $d=97\text{mm}$ . Traza las circunferencias inscritas en los dos triángulos que define la diagonal  $d$  sobre el romboide, indicando los puntos de tangencia con el romboide.

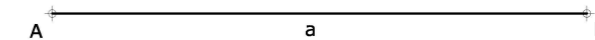

### EJERCICIO 1.2 (2 puntos)

En una homología definida por el vértice V, la recta límite RL y un punto P de la recta límite RL', determina los triángulos homólogos ABC y A'B'C', conociendo A, B y C'.

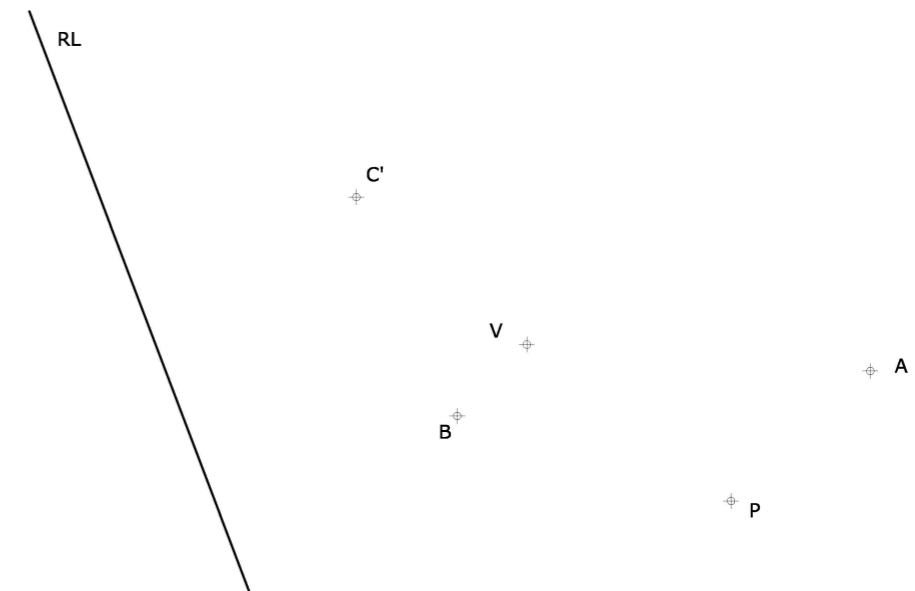

PEGUE AQUÍ LA CABECERA ANTES DE ENTREGAR EL EXAMEN

## OPCIÓN A

### EJERCICIO 2 (3 puntos)

Traza por el punto P una recta r paralela al plano  $\alpha$  y que corte a la recta s.

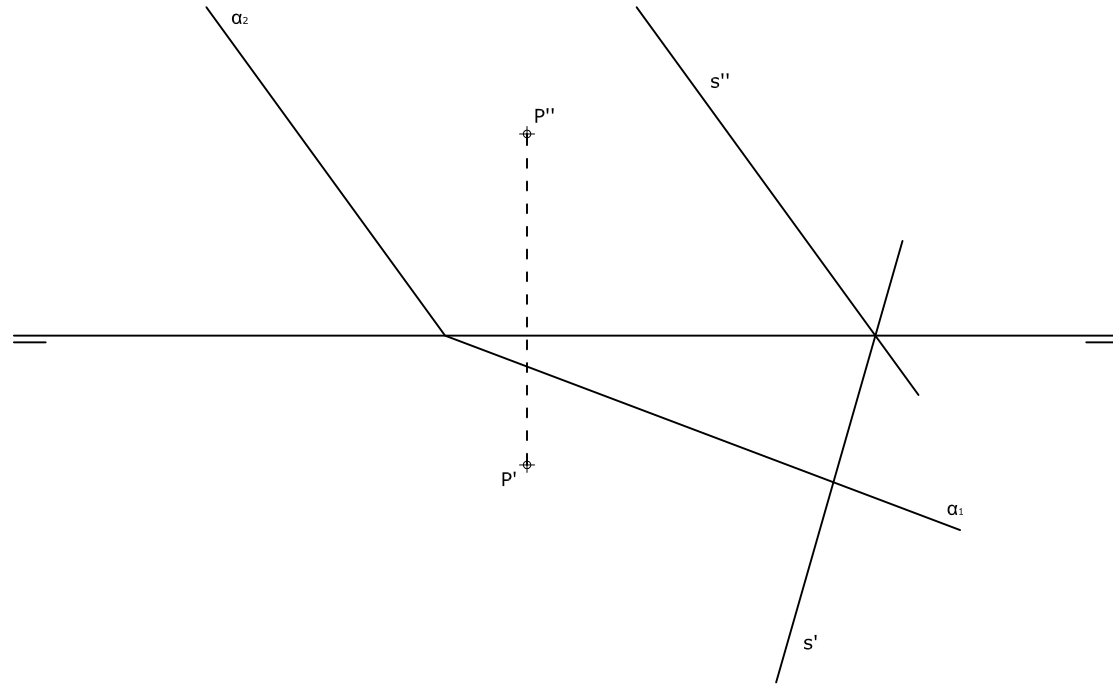

### EJERCICIO 3 (3 puntos)

Dibuja, a escala 1:5, las vistas que mejor definen el objeto representado en perspectiva caballera. Coeficiente de reducción en el eje OY: 0,5. Utiliza el punto M como referencia.

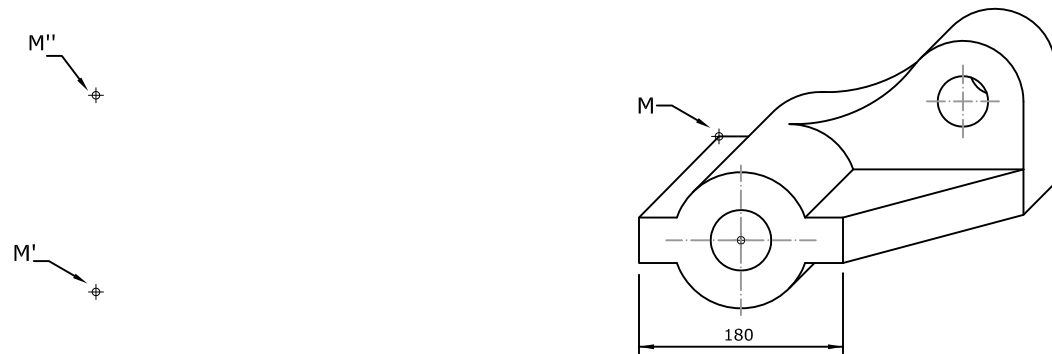

## OPCIÓN B

### EJERCICIO 1.1 (2 puntos)

Determina los ejes de una elipse definida por sus focos y el radio de su circunferencia focal (96 mm). Traza las tangentes a la elipse desde un punto P exterior a ella. No es necesario dibujar la elipse.



### EJERCICIO 1.2 (2 puntos)

Traza una circunferencia que sea tangente a una recta dada r y a otra circunferencia en un punto A. Indica claramente los centros y los puntos de tangencia.

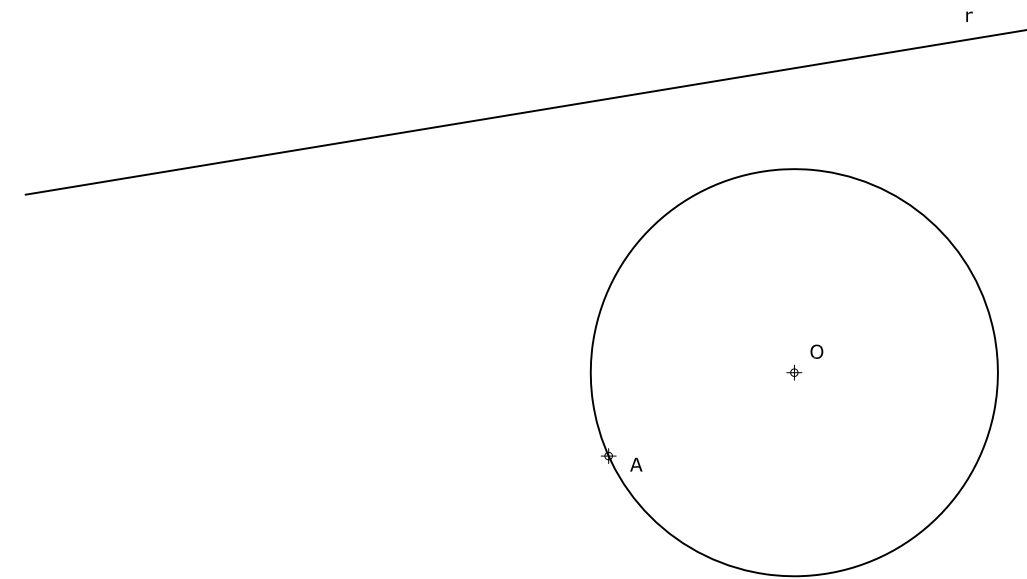

## DIBUJO TÉCNICO II

### Criterios específicos de corrección

## EXAMEN 6

### OPCIÓN A

#### Problema 1.1 (2 puntos)

Trazado del romboide	0,75 puntos
Dibujo de las circunferencias circunscritas	0,75 puntos
Centros y puntos de tangencia	0,50 puntos

#### Problema 1.2 (2 puntos)

Trazado del triángulo ABC	1,00 puntos
Trazado del triángulo A'B'C'	1,00 puntos

#### Problema 2 (3 puntos)

Proyecciones diédricas de la recta r	2,50 puntos
Método de trazado y resolución	0,50 puntos

#### Problema 3 (3 puntos)

Dibujo de las vistas	2,50 puntos
Medidas correctas	0,50 puntos

### OPCIÓN B

#### Problema 1.1 (2 puntos)

Trazado de los ejes de la elipse	0,75 puntos
Tangentes a la elipse desde P	1,25 puntos

#### Problema 1.2 (2 puntos)

Trazado de las circunferencias tangentes	1,50 puntos
Centros y puntos de tangencia	0,50 puntos

#### Problema 2 (3 puntos)

Plano $\alpha$ en tercera proyección	1,00 puntos
Proyección vertical del triángulo	1,00 puntos
Proyección horizontal del triángulo	1,00 puntos

#### Problema 3 (3 puntos)

Dibujo de la Perspectiva isométrica	2,50 puntos
Medidas correctas	0,50 puntos

*La falta de limpieza y de precisión podrán suponer una disminución de hasta 0,40 puntos por ejercicio.*